

Säätöasento	k				
	100 / 125	125 / 160	160 / 200	200 / 250	250 / 315
1	2,0	3,1	4,8	9,5	18,8
2	2,5	3,8	5,8	10,7	19,9
3	3,0	4,5	6,7	11,9	21,2
4	3,5	5,2	7,6	13,0	22,2
5	4,0	5,9	8,5	14,0	23,2
6	4,6	6,5	9,4	15,0	24,2
7	-	-	10,3	16,0	25,2
8	-	-	11,2	17,0	26,2

Kanavaliitos  $\rightarrow$  100 / 125 Hajottajan liitos

Lisäsäätöä saadaan tulppaamalla suuttimia säätölevyissä.  
Yhden suuttimen tulppaaminen pienentää k-kertoainta 0,2:lla.

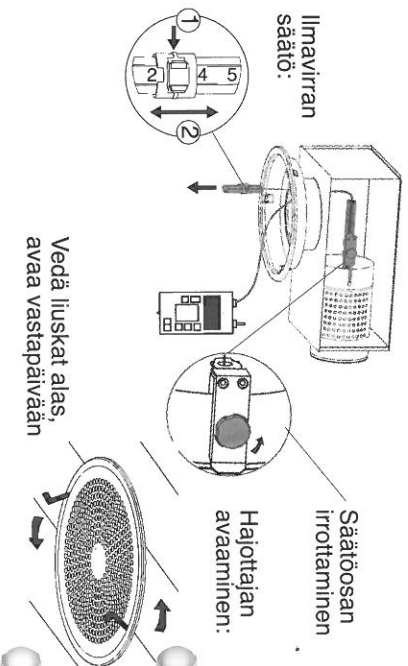

Säätöasento	k				
	100 / 125	125 / 160	160 / 200	200 / 250	250 / 315
1	2,0	3,1	4,8	9,5	18,8
2	2,5	3,8	5,8	10,7	19,9
3	3,0	4,5	6,7	11,9	21,2
4	3,5	5,2	7,6	13,0	22,2
5	4,0	5,9	8,5	14,0	23,2
6	4,6	6,5	9,4	15,0	24,2
7	-	-	10,3	16,0	25,2
8	-	-	11,2	17,0	26,2

Kanavaliitos  $\rightarrow$  100 / 125 Hajottajan liitos

Lisäsäätöä saadaan tulppaamalla suuttimia säätölevyissä.  
Yhden suuttimen tulppaaminen pienentää k-kertoainta 0,2:lla.

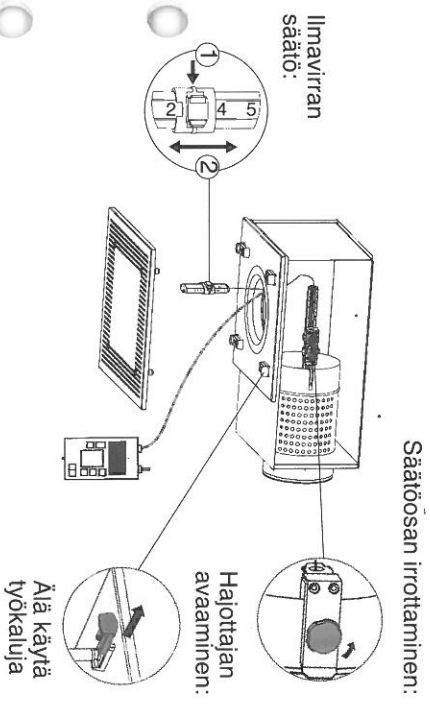

Säätöosan irrottaminen: