

ULTRACARBON



CleanMaster® UltraCarbon

Kemiallinen ilmanpuhdistin ammattikeittiöiden, ravintoloiden ja ruokateollisuuden poistoilman hajuhaittojen eliminointiin.

CleanMaster® UltraCarbon-ilmanpuhdistin sisältää kemiallisen suodatusosan lisäksi sekä esi- että jälkisuodattimet. UltraCarbon-ilmanpuhdistin on kompakti ratkaisu kun halutaan sekä kaasumaisten että partikkelimuodossa olevien ilman epäpuhtauksien tehokasta puhdistusta.

Käyttökohteita

Ravintoloiden keittiöistä lähtevät hajut neutralisoidaan, eivätkä ne häiritse naapureita taikka asiakkaita.

UltraCarbon soveltuu erityisen hyvin keittiökohteisiin, joissa

- + tehdään mausteista ja voimakkaan tuoksuista ruokaa
- + käytetään rasvaa ruoanlaitossa
- + tehdään ruokaa savustamalla

Suodatinrunko

Materiaali: RST

Tukevat jalustaprofiilit

Tiivisteelliset ovirakenteet

Liitännäyhde: listaliitos

Suodatusmassat

Suodatusmassat valitaan epäpuhtauksien mukaan.

Lisää tietoa Climeconin suodatusmassoista löydät Climeconin verkkosivuilta.

Lisävarusteet

Esisuodatin: suodatusluokka M6

Jälkisuodatin: suodatusluokka F9

Lämpöeristetty runko

Mitoitus

UltraCarbon-ilmanpuhdistimen suunniteltu erotusaste on poistettaville epäpuhtauksille 80 – 95 %.

Vastaava ilmavirran viipymä suodatusmassassa on 0,06 – 0,25 sekuntia.

Painehäviö

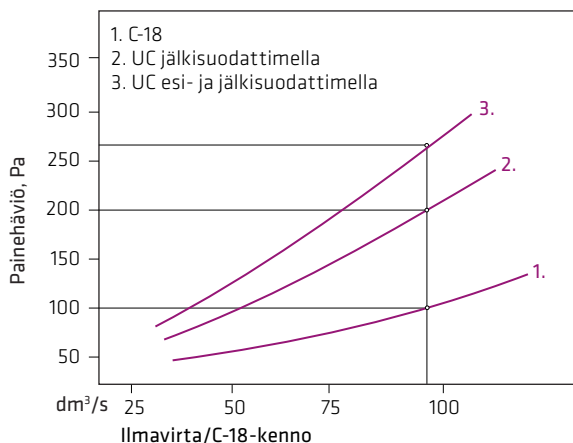

Mitoitus

Tyyppi	l mm	h mm	Ilmavirta dm ³ /s	Kennot C-18 kpl
UC 1.2 - HSE	600	300	...400	4
UC 1.4 - HSE	600	600	...800	8
UC 1.6 - HSE	600	900	...1200	12
UC 2.4 - HSE	1200	600	...1600	16
UC 2.6 - HSE	1200	900	...2400	24
UC x.y - HSE	x 600	y 150	x y 200	x y

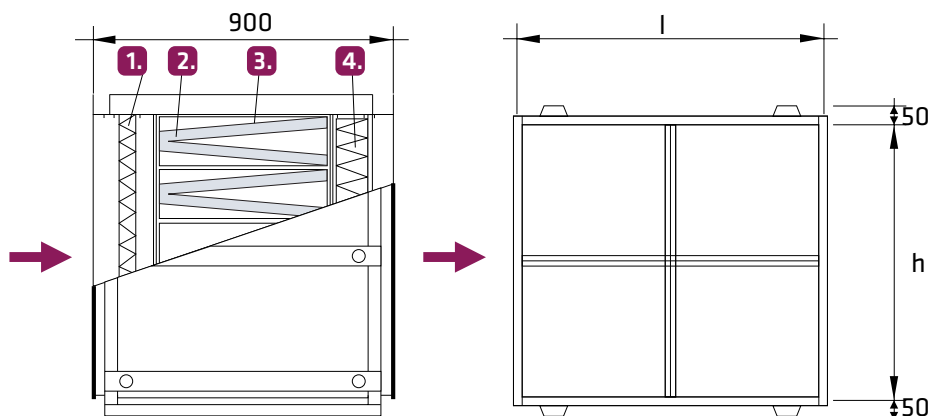

1. Esisuodatin
2. Kem.suodatusosa, 1. porras
3. C-18-kenno
4. Jälkisuodatin